

 **Tronsmart**

Apollo Bold

True Wireless Earbuds

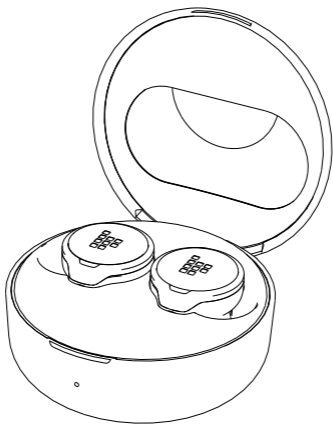

User Manual

CONTENTS

English	01~06
Italiano	07~11
Español	12~16
Deutsch	17~21
Français	22~26
русский	27~31
日本語	32~36

English

Product Overview

- ① Touch control
- ② LED indicator for pairing
- ③ Mic
- ④ Type-C charging port
- ⑤ LED charging indicator
- ⑥ Charging contact

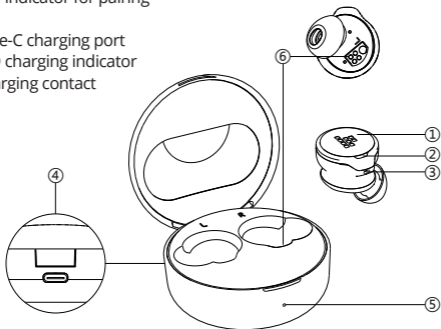

Package Content









- 1 x Apollo Bold earbuds with charging case
- 3 x Ear tip pairs (a pair are placed on the earbuds)
- 1 x Charging cable
- 1 x User manual
- 1 x Storage bag
- 1 x Warranty card
- 1 x Quick start guide

Charging

1. Fully charge the earbuds and the charging case before first time use.
2. Use the included Type-C charging cable.



LED indicator

1) Earbuds



White light flashes quickly 	Power on but not pairing with any device
White light flashes slowly 	Power on and pair with the device
Red and white light flash quickly 	Pairing mode
Red light flashes quickly 	The battery level is low and not paired with any device
Red light flashes slowly 	The battery level is low and pair with the device
Red light flashes rapidly twice 	Charging and the battery level is lower than 10%
Red light flashes slowly 	Charging and the battery level is higher than 10%
Red light goes off 	Charging finished

2) Charging case

Charging

Red light goes off 	Charging finished
Red light flashing 	Charging

Not charging

White light flashes quickly 	The battery level is higher than 10%
Red light flashes quickly 	the battery level is lower than 10%

Power On/Off

The earbuds will automatically power on when taken out of the charging case and will power off when placed back into the charging case.

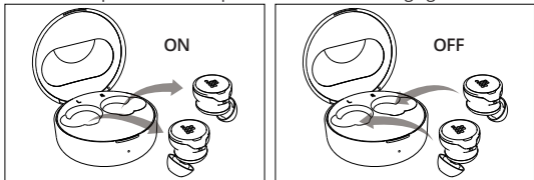

Bluetooth Pairing with your Device

1. Take out two earbuds from the case.
2. The red and white light flash alternately.
3. Then select 'Tronsmart Apollo Bold ' from your device's Bluetooth list.
4. Tap the 'Pair' option when 'Bluetooth Pairing Request' popup comes.
5. Paired with the device successfully.

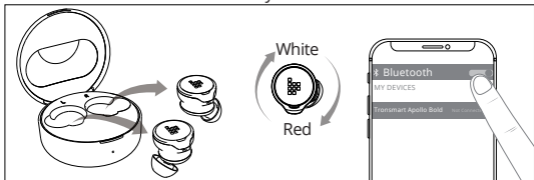



How to Reset if the Earbuds Malfunctions

1. Take two earbuds out of the case.
(Make sure that the two earbuds are not connected.)
2. Tap the touchpad of left and right earbud five times respectively, then you can pair the left and right earbud.
(The light of earbuds flash red twice and white in sequence.)
3. The white light of left and right earbud flash slowly.
4. The left and right earbud are paired successfully.

Clear the Phone's Pairing List

1. Take out two earbuds from the case and wait for Bluetooth pairing mode.
2. When the red and white light of earbuds flash alternately, tap and hold the touchpad on earbuds for 5 seconds until the red light flashes three times.
3. Put two earbuds back in the case after the light of earbuds goes off.
4. The earphones can be re-connected to the phone by tapping the 'Tronsmart Apollo Bold' that displays in your pairing list.

Touch Control

		
L/R	ANC ON / OFF Ambient sound mode	Tap three times
L/R	Play/Pause	Tap twice
R	Next track	Tap and hold the right earbud for 2 seconds
L	Previous track	Tap and hold the left earbud for 2 seconds
R	Volume +	Tap the right earbud
L	Volume -	Tap the left earbud
		
L/R	Answer/End a phone call	Tap twice
L/R	Reject a phone call	Tap and hold for 2 seconds
		
L/R	Activate voice assistant	Tap once and hold

Specifications

Model	Apollo Bold
Bluetooth version	5.0
Chip	Qualcomm® QCC5124
Audio codec	aptX, AAC, SBC
Bluetooth profile	HFP/HSP/AVRCP/A2DP
Connection distance	Up to 15 meters / 50 feet
Speaker driver	Φ10mm
Impedance	32Ω±15%
Audio frequency range	20-20K Hz

Waterproof rating	IP45
Playtime	Earbud: up to 10 hours (50% volume); up to 4 hours (100% volume)
	Charging case: up to 30 hours (50% volume)
Earbud battery	85 mAh
Charging case battery	500 mAh
Input	5V/450 mA max.
Charging time	Earbud: 2 to 2.5 hours
	Charging case: 2.5 hours
Dimension	Earbud: 16.86 x 23.13 x 23.96 mm / 0.66 x 0.91 x 0.94 inches
	Charging case: 29.45 x 19.03 mm / 1.16 x 0.75 inches
Weight	Earbud: about 7.0g / 0.24oz
	With charging case: about 54.0g / 1.90oz

Care and Maintenance

- 1.If this product is not used for a long period of time, it's recommended to recharge it at least once a month to extend its life and maintain the normal use performance.
- 2.Keep the product in a dry location.
- 3.Do not dispose this product in fire as batteries may explode or leak.
- 4.To clean the product, use a lightly dampened cloth in water to clean the exterior in-case it gets dirty.
- 5.Do not disassemble this product. It contains no user serviceable parts.

Warranty Information

Your 'Tronsmart Apollo Bold True Wireless Earbuds', is warranted to the original owner for 1 year from the date of purchase against defects in material and workmanship under normal use and service. Tronsmart is not responsible for the accidental use of this product and its liability will not exceed the purchase price of the product. If you have any problems while using the product, please do not hesitate to contact our customer support team at support@tronsmart.com.

FCC STATEMENT:

This device complies with Part 15 of the FCC Rules. Operation is subject to the following two conditions:

- (1) This device may not cause harmful interference, and
- (2) This device must accept any interference received, including interference that may cause undesired operation.

Warning: Changes or modifications not expressly approved by the party responsible for compliance could void the user's authority to operate the equipment.

NOTE: This equipment has been tested and found to comply with the limits for a Class B digital device, pursuant to Part 15 of the FCC Rules. These limits are designed to provide reasonable protection against harmful interference in a residential installation. This equipment generates uses and can radiate radio frequency energy and, if not installed and used in accordance with the instructions, may cause harmful interference to radio communications. However, there is no guarantee that interference will not occur in a particular installation. If this equipment does cause harmful interference to radio or television reception, which can be determined by turning the equipment off and on, the user is encouraged to try to correct the interference by one or more of the following measures:

Reorient or relocate the receiving antenna.

Increase the separation between the equipment and receiver.

Connect the equipment into an outlet on a circuit different from that to which the receiver is connected.

Consult the dealer or an experienced radio/TV technician for help.

RF warning statement:

The device has been evaluated to meet general RF exposure requirement. The device can be used in portable exposure condition without restriction.

Italiano

Panoramica del prodotto

- ① Controllo a touch
- ② Indicatore a LED per l'associazione
- ③ Mic
- ④ Porta di ricarica di tipo C
- ⑤ Indicatore di carica a LED
- ⑥ Contatto di ricarica

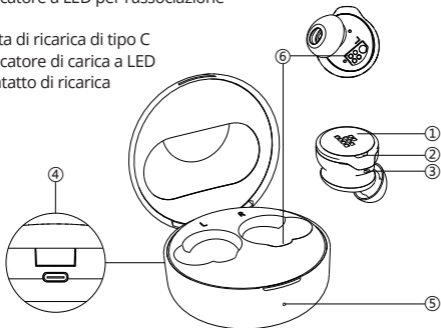

Il pacchetto contiene









- 1 x Apollo Bold earbuds with charging case
- 3 x Ear tip pairs (a pair are placed on the earbuds)
- 1 x Charging cable
- 1 x User manual
- 1 x Storage bag
- 1 x Warranty card
- 1 x Guida rapida

Ricarica

- 1. Ricaricare completamente gli auricolari e la custodia di ricarica prima del primo utilizzo.
- 2. Utilizzare il cavo di ricarica di tipo C incluso.



Indicatore a LED

1) Auricolari



La luce bianca lampeggia rapidamente 	Acceso ma non associato a nessun dispositivo
La luce bianca lampeggia lentamente 	Accendi e associa il dispositivo
La luce rossa e bianca lampeggiano rapidamente 	Modalità di associazione
La luce rossa lampeggia rapidamente 	Il livello della batteria è basso e non è associato ad alcun dispositivo
La luce rossa lampeggia lentamente 	Il livello della batteria è basso e si sono associati al dispositivo
La luce rossa lampeggia rapidamente due volte 	in ricarica e il livello della batteria è inferiore al 10%.
La luce rossa lampeggia lentamente 	In ricarica e il livello della batteria è superiore al 10%.
La luce rossa si spegne 	Ricarica terminata

2) Custodia di ricarica

In ricarica

La luce rossa si spegne 	Ricarica completata
Luce rossa lampeggiante 	In carica

Non in ricarica

La luce bianca lampeggia rapidamente 	Il livello della batteria è superiore al 10%
La luce rossa lampeggia rapidamente 	Il livello della batteria è inferiore al 10%

Accensione/spengimento

Gli auricolari si accendono automaticamente quando vengono estratti dalla custodia di ricarica e si spengono quando vengono riposizionati nella custodia di ricarica.

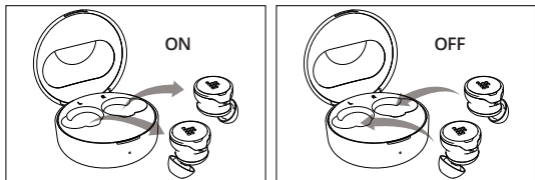

Associazione Bluetooth con il vostro dispositivo

1. Estrarre i due auricolari dalla custodia.
2. La luce rossa e bianca lampeggiano alternativamente.
3. Poi selezionare "Tronsmart Apollo Bold" dall'elenco Bluetooth del dispositivo.
4. Toccare l'opzione 'Associa' quando appare il messaggio 'Bluetooth Pairing Request' (richiesta di associazione Bluetooth).
5. Associato con il dispositivo con successo.

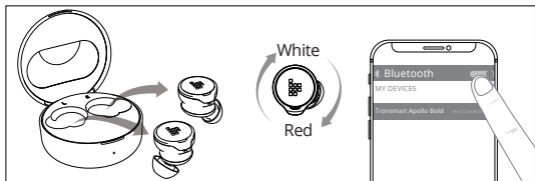



Come resettare se gli auricolari non funzionano correttamente

1. Estrarre i due auricolari dalla custodia. (Assicurarsi che i due auricolari non siano collegati).
2. Toccare il touchpad degli auricolari sinistro e destro rispettivamente cinque volte, quindi è possibile associare l'auricolare sinistro e quello destro. (La luce degli auricolari lampeggia due volte in rosso e in bianco in sequenza).
3. La luce bianca degli auricolari sinistro e destro lampeggia lentamente.
4. Gli auricolari sinistro e destro sono stati associati con successo.

Cancela l'elenco delle associazioni del telefono

1. Estrarre i due auricolari dalla custodia e attendere la modalità di associazione Bluetooth.
2. Quando la luce rossa e bianca degli auricolari lampeggia alternativamente, toccare e tenere premuto il touchpad sugli auricolari per 5 secondi fino a quando la luce rossa lampeggia tre volte.
3. Rimettere i due auricolari nella custodia dopo che la luce degli auricolari si spegne.
4. Gli auricolari possono essere ricollegati al telefono toccando il 'Tronsmart Apollo Bold' che appare nell'elenco delle associazioni.

Controllo a touch

		
L/R	ANC ON / OFF Modalità audio ambientale	Toccare tre volte
L/R	Riproduzione/Pausa	Toccare due volte
R	Traccia successiva	Toccare e tenere premuto l'auricolare destro per 2 secondi
L	Traccia precedente	Toccare e tenere premuto l'auricolare sinistro per 2 secondi
R	Volume +	Toccare l'auricolare destro
L	Volume -	Toccare l'auricolare sinistro
		
L/R	Rispondi/Termina una chiamata	Toccare due volte
L/R	Rifiuta una chiamata	Toccare e tenere premuto per 2 secondi
		
L/R	Attivare l'assistente vocale	Toccare una volta e tenere premuto

Specificazioni

Modello	Apollo Bold
Versione Bluetooth	5.0
Chip	Qualcomm® QCC5124
Codec audio	aptX, AAC, SBC
Profilo Bluetooth	HFP/HSP/AVRCP/A2DP
Distanza di connessione	Fino a 15 metri / 50 piedi
Driver dell'altoparlante	Φ10mm
Impedenza	32Ω±15%
Gamma di frequenze audio	20-20K Hz

Grado di impermeabilità	IP45
Tempo di riproduzione	Auricolare: fino a 10 ore (50% volume); fino a 4 ore (100% volume)
	Custodia di ricarica: fino a 30 ore (50% volume)
Batteria dell'auricolare	85 mAh
Batteria della custodia di ricarica	500 mAh
Ingresso	5V/450 mA max.
Tempo di ricarica	Auricolare: da 2 a 2,5 ore
	Custodia di ricarica: 2.5 ore
Dimensioni	Auricolare: 16.86 x 23.13 x 23.96 mm / 0.66 x 0.91 x 0.94 pollici
	Custodia di ricarica: 29.45 x 19.03 mm / 1.16 x 0.75 pollici Auricolare: circa 7.0g / 0.24oz
Peso	Con la custodia di ricarica: circa 54.0g/ 1.90oz

Cura & Manutenzione

1. Se questo prodotto non viene utilizzato per un lungo periodo di tempo, si consiglia di ricaricarlo almeno una volta al mese per prolungarne la durata e mantenere le normali prestazioni d'uso.
2. Conservare il prodotto in un luogo asciutto.
3. Non gettare questo prodotto nel fuoco poiché le batterie potrebbero esplodere o perdere liquido.
4. Per pulire il prodotto, utilizzare un panno leggermente inumidito in acqua per pulire l'esterno nel caso in cui si sporchi.
5. Non smontare questo prodotto. Non contiene parti riparabili dall'utente.

Informazioni sulla garanzia

I vostri 'Veri Auricolari Wireless Tronsmart Apollo Bold' sono garantiti al proprietario originale per 1 anno dalla data di acquisto contro difetti di materiale e di lavorazione in condizioni di normale utilizzo e servizio. Tronsmart non è responsabile per l'uso accidentale di questo prodotto e la sua responsabilità non supererà il prezzo di acquisto del prodotto. In caso di problemi durante l'utilizzo del prodotto, non esitate a contattare il nostro team di assistenza clienti all'indirizzo support@tronsmart.com.

Español

Descripción del producto

- ① Control táctil
- ② Indicadores LED para emparejar
- ③ Micrófonos
- ④ Puertos de carga tipo C
- ⑤ Indicador de carga de LED
- ⑥ Contacto de carga

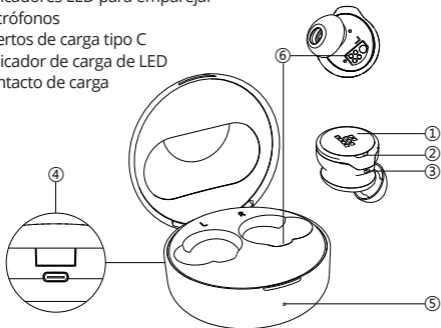

Contenido del paquete









- 1 x Auriculares Apollo Bold con estuche de carga
- 3 x Pares de puntas de oreja (se colocan un par en los auriculares)
- 1 x Cable de carga
- 1 x Manual de usuario
- 1 x Bolsa de almacenamiento
- 1 x Tarjeta de garantía
- 1 x guía de inicio rápido

Carga

- 1. Cargue completamente los auriculares y el estuche de carga antes de usarlos por primera vez.
- 2. Use el cable de carga tipo C incluido.



Indicador LED

1) auriculares



La luz blanca parpadea rápidamente 	enciende pero no se empareja con ningún dispositivo
La luz blanca parpadea lentamente 	encienda y empareje con el dispositivo
La luz roja y blanca parpadea rápidamente 	modo de emparejamiento
La luz roja parpadea rápidamente 	el nivel de la batería es bajo y no está emparejado con ningún dispositivo
La luz roja parpadea lentamente 	el nivel de batería es bajo y se empareja con el dispositivo
La luz roja parpadea rápidamente dos veces 	carga y el nivel de la batería es inferior al 10%
La luz roja parpadea lentamente 	carga y el nivel de la batería es superior al 10%
La luz roja se apaga 	carga finalizada

2) estuche de carga

Carga

La luz roja se apaga 	carga finalizada
Luz roja intermitente 	cargando

No carga

La luz blanca parpadea rápidamente 	el nivel de la batería es superior al 10%
La luz roja parpadea rápidamente 	el nivel de la batería es inferior al 10%

Encender / apagar

Los auriculares se encenderán automáticamente cuando se retiren del estuche de carga y se apagarán cuando se vuelvan a colocar en el estuche de carga.

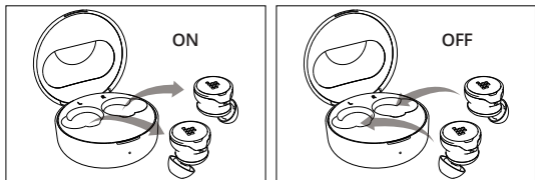

Emparejamiento Bluetooth con su dispositivo

1. Saque dos auriculares del estuche.
2. La luz roja y blanca parpadean alternativamente.
3. Luego seleccione 'Tronsmart Apollo Bold' de la lista de Bluetooth de su dispositivo.
4. Toque la opción 'Emparejar' cuando aparezca la ventana emergente 'Solicitud de emparejamiento Bluetooth'.
5. Emparejado con el dispositivo con éxito.

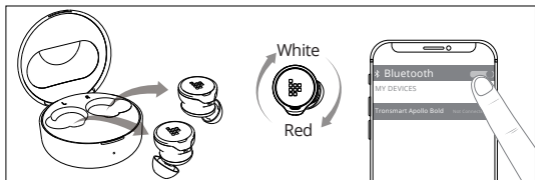



Cómo reiniciar si los auriculares no funcionan correctamente

1. Saque dos auriculares del estuche. (Asegúrese de que los dos auriculares no estén conectados).
2. Toque el panel táctil de los auriculares izquierdo y derecho cinco veces respectivamente, luego puede emparejar los auriculares izquierdo y derecho. (La luz de los auriculares parpadea en rojo dos veces y en blanco en secuencia).
3. La luz blanca del auricular izquierdo y derecho parpadea lentamente.
4. Los auriculares izquierdo y derecho están emparejados con éxito.

Borrar la lista de emparejamiento del teléfono

1. Saque dos auriculares del estuche y espere el modo de emparejamiento de Bluetooth.
2. Cuando la luz roja y blanca de los auriculares parpadee alternativamente, mantenga presionado el panel táctil en los auriculares durante 5 segundos hasta que la luz roja parpadee tres veces.
3. Vuelva a colocar dos auriculares en el estuche después de que se apague la luz de los auriculares.
4. Los auriculares se pueden volver a conectar al teléfono tocando el "Tronsmart Apollo Bold" que aparece en su lista de emparejamiento.

Control Táctil

		
L/R	ANC ON / OFF Modo de sonido ambiental	Tap three times
L/R	Reproducir/Pausar	Toque dos veces
R	Siguiente pista	Mantenga presionado el auricular derecho durante 2 segundos
L	Pista anterior	Toque y mantenga presionado el auricular izquierdo durante 2 segundos
R	Volumen +	Toque el auricular derecho
L	Volumen -	Toque el auricular izquierdo
		
L/R	Contestar / finalizar una llamada	Toque dos veces
L/R	Rechazar una llamada	Toque y mantenga presionado durante 2 segundos
		
L/R	Activate voice assistant	Toque una vez y mantenga

Specificazioni

Modelo	Apollo Bold
Versión Bluetooth	5.0
Chip	Qualcomm® QCC5124
Códec de audio	aptX, AAC, SBC
Perfil de Bluetooth	HFP/HSP/AVRCP/A2DP
Distancia de conexión	Hasta 15 metros / 50 pies
Conductor del altavoz	Φ10mm

Impedancia	32Ω±15%
Rango de frecuencia de audio	20-20K Hz P45
Clasificación a prueba de agua	IP45
Tiempo de juego	Auricular: hasta 10 horas (50% de volumen); hasta 4 horas (100% de volumen)
	Estuche de carga: hasta 30 horas (50% de volumen)
Batería del auricular	85 mAh
Batería de la caja de carga	500 mAh
Entrada	5V/450 mA máx.
Tiempo de carga	Auricular: 2 a 2.5 horas.
	Estuche de carga: 2.5 horas.
Dimensión	Auricular: 16.86 x 23.13 x 23.96 mm / 0.66 x 0.91 x 0.94 inches
	Estuche de carga: 29.45 x 19.03 mm / 1.16 x 0.75 inches
Peso	Auricular: alrededor de 7.0g / 0.24oz
	Con estuche de carga: alrededor de 54.0g / 1.90oz

Cuidado y mantenimiento

1. Si este producto no se usa por un período prolongado, se recomienda recargarlo al menos una vez al mes para extender su vida útil y mantener el rendimiento de uso normal.
2. Mantenga el producto en un lugar seco.
3. No arroje este producto al fuego ya que las baterías pueden explotar o tener fugas.
4. Para limpiar el producto, use un paño ligeramente humedecido en agua para el exterior en caso de que se ensucie.
5. No desmonte este producto. No contiene partes reparables por el usuario.

Cuidado y mantenimiento

Sus "auriculares inalámbricos Tronsmart Apollo Bold" están garantizados para el propietario original durante 1 año a partir de la fecha de compra contra defectos de material y mano de obra en condiciones normales de uso y servicio. Tronsmart no es responsable del uso accidental de este producto y su responsabilidad no excederá el precio de compra del producto. Si tiene algún problema al usar el producto, no dude en ponerse en contacto con nuestro equipo de atención al cliente en support@tronsmart.com.

Deutsch

Descripción del producto

- ① Berührungsteuerung
- ② LED Anzeige für Paarung
- ③ Mikrofon
- ④ Ladeanschluss Typ C
- ⑤ LED Ladeanzeige
- ⑥ Ladekontakt

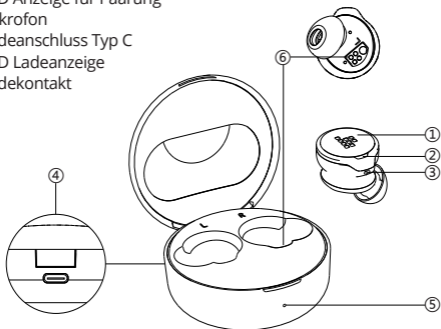

Packungsinhalt









- 1 x Apollo Bold Ohrhörer mit Ladeschale
- 3 x Ohrstöpselpaare (ein Paar wird auf die Ohrhörer gelegt)
- 1 x Ladekabel
- 1 x Benutzerhandbuch
- 1 x Aufbewahrung
- 1 x Garantiekarte
- 1 x Kurzanleitung

Laden

- 1. Laden Sie die Ohrhörer und den Ladekoffer vor dem ersten Gebrauch vollständig auf.
- 2. Verwenden Sie das mitgelieferte Ladekabel Typ C.



LED Anzeige

1) Ohrhörer



Weißes Licht blinkt schnell 	Einschalten, aber keine Kopplung mit einem Gerät
Weißes Licht blinkt langsam 	Schalten Sie das Gerät ein und koppeln Sie es
Rotes und weißes Licht blinken schnell 	Paarungs-Modus
Rotes Licht blinkt schnell 	Der Akkuladestand ist niedrig und mit keinem Gerät gekoppelt
Rotes Licht blinkt langsam 	Der Akkuladestand ist niedrig und wird mit dem Gerät gekoppelt
Rotes Licht blinkt zweimal schnell 	Aufladen und der Akkuladestand liegt unter 10%
Rotes Licht blinkt langsam 	Aufladen und der Akkuladestand ist höher als 10%
Rotes Licht erlischt 	Ladevorgang beendet

2) Ladekoffer

Aufladen

Rotes Licht erlischt 	Ladevorgang beendet
Rotes Licht blinkt 	Laden

Lädt nicht

Weißes Licht blinkt schnell 	Der Akkuladestand ist höher als 10%
Rotes Licht blinkt schnell 	Der Akkuladestand liegt unter 10%

Einschalten/Ausschalten

Die Ohrhörer werden beim Herausnehmen aus dem Ladekoffer automatisch eingeschaltet und beim Zurücksetzen in den Ladekoffer ausgeschaltet.

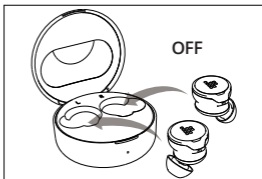
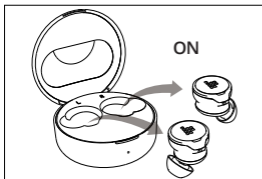

Bluetooth-Paarung mit Ihrem Gerät

1. Nehmen Sie zwei Ohrhörer aus dem Gehäuse.
2. Das rote und das weiße Licht blinken abwechselnd.
3. Wählen Sie dann "Tronsmart Apollo Bold" aus der Bluetooth-Liste Ihres Geräts.
4. Tippen Sie auf die Option 'Paarung', wenn das Popup Bluetooth-Paarung-Anfrage' angezeigt wird.
5. Erfolgreich mit dem Gerät gekoppelt.

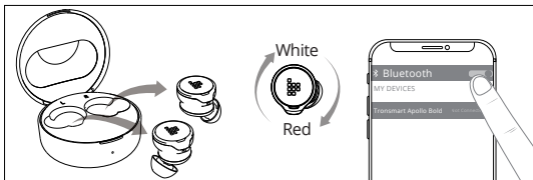



Zurücksetzen bei Fehlfunktionen der Ohrhörer

1. Nehmen Sie zwei Ohrhörer aus dem Gehäuse. (Stellen Sie sicher, dass die beiden Ohrhörer nicht angeschlossen sind.)
2. Tippen Sie fünfmal auf das Touchpad des linken und rechten Ohrhörers. Anschließend können Sie den linken und den rechten Ohrhörer koppeln. (Das Licht der Ohrhörer blinkt zweimal rot und nacheinander weiß.)
3. Das weiße Licht des linken und rechten Ohrhörers blinkt langsam.
4. Der linke und der rechte Ohrhörer werden erfolgreich gepaart.

Löschen Sie die Paarung-Liste des Telefons

1. Nehmen Sie zwei Ohrhörer aus dem Gehäuse und warten Sie auf den Bluetooth-Paarungs-Modus.
2. Wenn das rote und weiße Licht der Ohrhörer abwechselnd blinkt, tippen Sie auf das Touchpad der Ohrhörer und halten Sie es 5 Sekunden lang gedrückt, bis das rote Licht dreimal blinkt.
3. Setzen Sie zwei Ohrhörer wieder in das Gehäuse ein, nachdem das Licht der Ohrhörer ausgeht.
4. Sie können die Kopfhörer wieder mit dem Telefon verbinden, indem Sie auf den in Ihrer Paarungs-Liste angezeigten 'Tronsmart Apollo Bold' tippen.

Berührungssteuerung

		
L/R	ANC ON / OFF Umgebungsgeräuschmodus	Tippen Sie dreimal
L/R	Play/Pause	Tippen Sie zweimal
R	Nächster Titel	Tippen und halten Sie den rechten Ohrhörer 2 Sekunden lang
L	Vorheriger Titel	Tippen und halten Sie den linken Ohrhörer 2 Sekunden lang
R	Lautstärke +	Tippen Sie auf den rechten Ohrhörer
L	Lautstärke -	Tippen Sie auf den linken Ohrhörer
		
L/R	Einen Anruf entgegennehmen / beenden	Tippen Sie zweimal
L/R	Einen Anruf ablehnen	Tippen und halten Sie 2 Sekunden lang
		
L/R	Sprachassistenten aktivieren	Einmal tippen und gedrückt halten

Spezifikationen

Modell	Apollo Bold
Bluetooth Version	5.0
Chip	Qualcomm® QCC5124
Audio codec	aptX, AAC, SBC
Bluetooth Profile	HFP/HSP/AVRCP/A2DP
Verbindungsabstand	Bis zu 15 Meter
Lautsprecher	Φ10mm

Impedanz	32Ω±15%
Audiofrequenzbereich	20-20K Hz
Wasserschutz Klassifizierung	IP45
Spielzeit	Ohrhörer: bis zu 10 Stunden (50% Lautstärke); bis zu 4 Stunden (100% Volumen)
	Ladeschale: bis zu 30 Stunden (50% Lautstärke)
Ohrhörer-Batterie	85 mAh
Ladeschalebatterie	500 mAh
Eingang	5V/450 mA max.
Ladezeit	Ohrhörer: 2 bis 2,5 Stunden
	Ladeschale: 2,5 Stunden
Abmessungen	Ohrhörer: 16,86 x 23,13 x 23,96 mm / 0,66 x 0,91 x 0,94 Zoll
	Ladekoffer: 29,45 x 19,03 mm / 1,16 x 0,75 Zoll
Gewicht	Ohrhörer: ca. 7,0 g
	Mit Ladeschale: ca. 54,0 g

Cuidado y mantenimiento

1. Si este producto no se usa por un período prolongado, se recomienda recargarlo al menos una vez al mes para extender su vida útil y mantener el rendimiento de uso normal.
2. Mantenga el producto en un lugar seco.
3. No arroje este producto al fuego ya que las baterías pueden explotar o tener fugas.
4. Para limpiar el producto, use un paño ligeramente humedecido en agua para el exterior en caso de que se ensucie.
5. No desmonte este producto. No contiene partes reparables por el usuario.

Cuidado y mantenimiento

Sus "auriculares inalámbricos Tronsmart Apollo Bold" están garantizados para el propietario original durante 1 año a partir de la fecha de compra contra defectos de material y mano de obra en condiciones normales de uso y servicio. Tronsmart no es responsable del uso accidental de este producto y su responsabilidad no excederá el precio de compra del producto. Si tiene algún problema al usar el producto, no dude en ponerse en contacto con nuestro equipo de atención al cliente en **support@tronsmart.com**.

Français

Présentation du produit

- ① Contrôle tactile
- ② LED d'indication pour l'appairage
- ③ Mic
- ④ Ports de charge de type C
- ⑤ LED indicateur de charge
- ⑥ Contact de charge

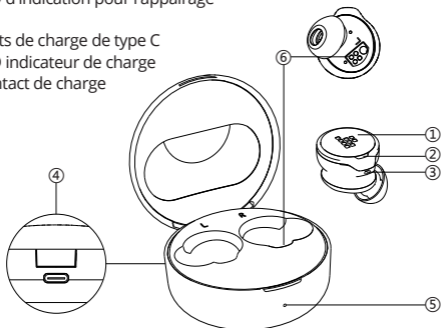

Paquet contenu









- 1 x écouteurs avec étui de chargement
- 3 x Paires d'embouts d'oreille (une paire est placée sur les écouteurs)
- 1 x Câble de charge
- 1 x Le mode d'emploi
- 1 x Sac de rangement
- 1 x Carte d'garantie
- 1 x guide de démarrage rapide

Chargement

- 1. Chargez complètement les écouteurs et le boîtier de charge avant la première utilisation.
- 2. Utilisez le câble de charge Type-C inclus.



Indicateur LED

Écouteurs



La lumière blanche clignote rapidement 	allumée mais pas d'appairage avec un appareil
La lumière blanche clignote lentement 	allumez l'appareil et associez-le à l'appareil
La lumière rouge et blanche clignote rapidement 	mode d'appairage
Le voyant rouge clignote rapidement 	le niveau de la batterie est faible et n'est associé à aucun appareil
Le voyant rouge clignote lentement 	le niveau de la batterie est faible et appariez avec l'appareil
Le voyant rouge clignote rapidement deux fois 	en charge et le niveau de la batterie est inférieur à 10%
Le voyant rouge clignote lentement 	en charge et le niveau de la batterie est supérieur à 10%
Le voyant rouge s'éteint 	le chargement est terminé

2) Boîtier de charge

Mise en charge

Le voyant rouge s'éteint 	le chargement est terminé
Voyant rouge clignotant 	en charge

Pas de charge

La lumière blanche clignote rapidement 	le niveau de la batterie est supérieur à 10%
Le voyant rouge clignote rapidement 	le niveau de la batterie est inférieur à 10%

Power On/Off

Les écouteurs s'allument automatiquement lorsqu'ils sont retirés du boîtier de chargement et s'éteignent lorsqu'ils sont replacés dans le boîtier de chargement.

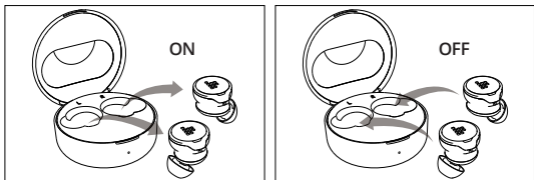

Couplage Bluetooth avec votre appareil

1. Retirez deux écouteurs de l'étui.
2. Les voyants rouge et blanc clignotent alternativement.
3. Sélectionnez ensuite «Tronsmart Apollo Bold» dans la liste Bluetooth de votre appareil.
4. Appuyez sur l'option «Pair» lorsque la fenêtre contextuelle «Bluetooth Pairing Request» apparaît.
5. Jumelé avec l'appareil avec succès.

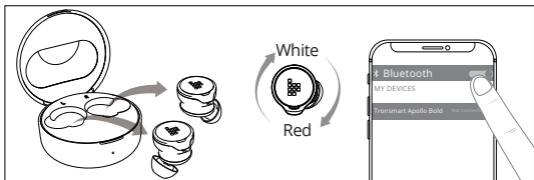



Comment réinitialiser en cas de dysfonctionnement des écouteurs

1. Retirez deux écouteurs de l'étui. (Assurez-vous que les deux écouteurs ne sont pas connectés.)
2. Appuyez sur le pavé tactile des oreillettes gauche et droite respectivement cinq fois, puis vous pouvez associer les oreillettes gauche et droite. (La lumière des écouteurs clignote deux fois en rouge et blanche en séquence.)
3. La lumière blanche des oreillettes gauche et droite clignote lentement.
4. Les écouteurs gauche et droit sont appariés avec succès.

Effacer la liste de couplage du téléphone

1. Retirez deux écouteurs de l'étui et attendez le mode de couplage Bluetooth.
2. Lorsque la lumière rouge et blanche des écouteurs clignote alternativement, appuyez et maintenez le pavé tactile sur les écouteurs pendant 5 secondes jusqu'à ce que la lumière rouge clignote trois fois.
3. Remettez deux écouteurs dans le boîtier après que la lumière des écouteurs s'est éteinte.
4. Les écouteurs peuvent être reconnectés au téléphone en appuyant sur le 'Tronsmart Apollo Bold' qui s'affiche dans votre liste de couplage.

Touch Control

		
L/R	ANC ON / OFF Mode son ambient	Appuyez trois fois
L/R	Play/Pause	Appuyez deux fois
R	Piste suivante	Tap and hold the right earbud for 2 seconds
L	Piste précédente	Appuyez et maintenez l'écouteur gauche pendant 2 secondes
R	Volume +	Appuyez sur l'écouteur droit
L	Volume -	Appuyez sur l'écouteur gauche
		
L/R	Répondre / mettre fin à un appel téléphonique	Appuyez deux fois
L/R	Refuser un appel téléphonique	Appuyez et maintenez pendant 2 secondes
		
L/R	Activer l'assistant vocal	Appuyez une fois et maintenez

Specifications

Modèle	Apollo Bold
Bluetooth version	5.0
Puce	Qualcomm® QCC5124
Le codec audio	aptX, AAC, SBC
Profil de Bluetooth	HFP/HSP/AVRCP/A2DP
Distance de connexion	Jusqu'à 15 mètres / 50 pieds
Pilote de haut-parleur	Φ10mm

Impédance	32Ω±15%
Gamme de fréquences audio	20-20K Hz
Indice d'étanchéité	IP45
Récréation	Écouteur: jusqu'à 10 heures (50% volume); jusqu'à 4 heures (100% volume)
	Boîtier de charge: jusqu'à 30 heures (50% volume)
Batterie écouteurs	85 mAh
Charge de la batterie du boîtier	500 mAh
Contribution	5V/450 mA max.
Temps de charge	Écouteur: 2 à 2.5 heures
	Boîtier de charge: 2.5 heures
Dimension	Écouteur: 16.86 x 23.13 x 23.96 mm / 0.66 x 0.91 x 0.94 pouces
	Boîtier de charge: 29.45 x 19.03 mm / 1.16 x 0.75 pouces
Poids	Écouteur: environ 7.0 g / 0.24 oz
	Avec étui de chargement: environ 54.0 g / 1.90 oz

Entretien et maintenance

1. Si ce produit n'est pas utilisé pendant une longue période, il est recommandé de le recharger au moins une fois par mois pour prolonger sa durée de vie et maintenir les performances d'utilisation normales.
2. Gardez le produit dans un endroit sec.
3. Ne jetez pas ce produit au feu car les piles peuvent exploser ou fuir.
4. Pour nettoyer le produit, utilisez un chiffon légèrement humide dans l'eau pour nettoyer l'extérieur au cas où il se salirait.
5. Ne démontez pas ce produit. Il ne contient aucune pièce réparable par l'utilisateur.

Informations de garantie

Vos Tronsmart Apollo Bold écouteurs sans fil sont garantis au propriétaire d'origine pendant 1 an à compter de la date d'achat contre les défauts de matériaux et de fabrication dans des conditions normales d'utilisation et de service. Tronsmart n'est pas responsable de l'utilisation accidentelle de ce produit et sa responsabilité ne dépassera pas le prix d'achat du produit. Si vous rencontrez des problèmes lors de l'utilisation du produit, n'hésitez pas à contacter notre service client à **support@tronsmart.com**.

русский

Обзор продукта

- ① сенсорная панель
- ② Светодиодный индикатор сопряжения
- ③ Микрофон
- ④ Разъём для зарядки USB Type-C
- ⑤ Светодиодный индикатор зарядки
- ⑥ Контакты для зарядки

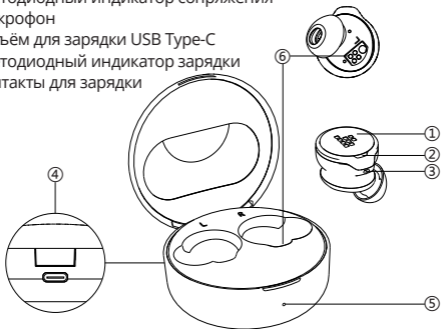

Содержание упаковки









- 1 x Беспроводные наушники Apollo Bold с кейсом для зарядки
- 3 x Амбушюры (одна пара уже установлена)
- 1 x Зарядный кабель
- 1 x Руководство пользователя
- 1 x Сумка для хранения
- 1 x Гарантийный талон
- 1 x Краткое руководство

Зарядка

- 1. Перед первым использованием полностью зарядите наушники и чехол для зарядки.
- 2. Используйте прилагаемый зарядный кабель Type-C.



Светодиодный индикатор

Наушники



Быстро мигает белым 	Включены, но не сопряжены с устройством
Медленно мигает белым 	Включены и сопряжены с устройством
Красный и белый мигают попеременно 	Режим сопряжения
Быстро мигает красным 	Низкий заряд батареи и наушник не сопряжён с устройством.
Медленно мигает красным 	Низкий заряд батареи и наушник сопряжён с устройством.
Дважды быстро мигает красным 	Заряжается и уровень батареи ниже 10%
Медленно мигает красным 	Заряжается и уровень батареи выше 10%
Красный свет не горит 	Зарядка завершена

2) Зарядный кейс

Зарядка

Красный свет не горит 	Зарядка завершена
Мигает красным 	Заряжается

Не заряжается

Быстро мигает белым 	Уровень батареи выше 10%
Быстро мигает красным 	Уровень батареи ниже 10%

Включение/Выключение

Наушники автоматически включаются при извлечении из зарядного кейса и выключаются при помещении обратно.

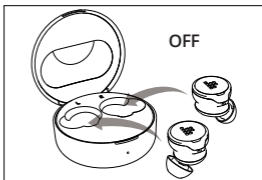
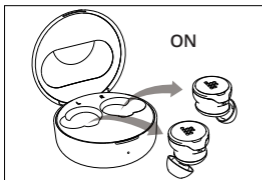

Bluetooth-соединение с вашим устройством

1. Извлеките оба наушника из футляра.
2. Красный и белый свет мигают попеременно.
3. Выберите 'Tronsmart Apollo Bold' в списке Bluetooth устройств.
4. Нажмите 'Соединить' при запросе.
5. Наушники успешно сопряжены.

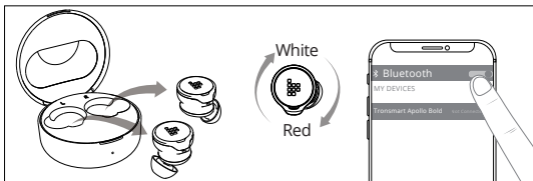

Как восстановить наушники до заводских настроек

1. Извлеките оба наушника из кейса. (Убедитесь, что оба наушника не подключены к устройству)
2. Коснитесь сенсорной панели на левом и правом наушнике пять раз соответственно, после чего вы можете выполнить повторное сопряжение наушников. (Свет наушников мигает красным дважды и белым по очереди.)
3. Белый свет на левом и правом наушниках медленно мигает.
4. Левый и правый наушник успешно сопряжено.

Очистить список сопряжения телефона

1. Выньте оба наушника из кейса и дождитесь режима сопряжения Bluetooth.

2. Когда красный и белый свет на наушниках замигают попеременно, нажмите на сенсорную панель и удерживайте в течении 5 секунд, пока красный свет не мигнёт три раза.

3. Положите оба наушника обратно в кейс после того, как погаснет свет на наушниках.

Наушники могут быть повторно подсоединены.

Touch Control

		
L/R	ANC ON / OFF Режим окружающего звука	Нажмите три раза
L/R	Воспроизведение/Пауза	Нажмите дважды
R L	Следующий трек	Нажмите и удерживайте кнопку на правом наушнике в течение 2 секунд
	Предыдущий трек	Нажмите и удерживайте кнопку на левом наушнике в течение 2 секунд
R	Громкость +	Нажмите кнопку на правом наушнике
L	Громкость -	Нажмите кнопку на левом наушнике
		
L/R	Ответить/Завершить звонок	Нажмите дважды
L/R	Отклонить звонок	Нажмите и удерживайте в течении 2 секунд
		
L/R	Голосовой помощник	Нажмите и удерживайте

Specifications

Модель	Apollo Bold
Версия Bluetooth	5.0
Аудио-чип	Qualcomm® QCC5124
Аудио кодек	aptX, AAC, SBC
Профиль Bluetooth	HFP/HSP/AVRCP/A2DP
Дальность соединения	До 15 метров
Размер динамика	Ф10мм

Полное сопротивление	32Ω±15%
Диапазон звуковых частот	20-20K Hz
Защита от воды	IP45
Время работы	Наушник: до 10 часов (на 50% громкости); до 4 часов (на 100% громкости)
	Зарядный кейс: до 30 часов (на 50% громкости)
Батарея наушников	85 мАч
Батарея кейса	500 мАч
Входная мощность	5V/450 mA max.
Время зарядки	Наушник: от 2 до 2.5 часов
	Зарядный кейс: 2.5 часа
Размеры	Наушник: 16.86 x 23.13 x 23.96 мм
	Зарядный кейс: 29.45 x 19.03 мм
Вес	Наушник: около 7.0г
	С зарядным кейсом: около 54.0г

Уход и обслуживание

1. Если этот продукт не используется в течение длительного периода времени, рекомендуется заряжать его не реже одного раза в месяц, чтобы продлить срок его службы и поддерживать нормальные эксплуатационные характеристики.
2. Храните продукт в сухом месте.
3. Не бросайте это изделие в огонь, так как батареи могут взорваться или протечь.
4. Для очистки продукта используйте слегка смоченную в воде ткань для очистки внешней поверхности на случай, если она испачкается..
5. Не разбирайте этот продукт. Не содержит частей, обслуживаемых пользователем.

Информация о гарантии

На ваши наушники 'Tronsmart Apollo Bold', предоставляется гарантия первоначальному владельцу в течение 12 месяцев с даты покупки на распространяющаяся на заводские дефекты при нормальном использовании и обслуживании. Если у вас возникли проблемы при использовании продукта, не стесняйтесь обращаться в нашу службу поддержки по адресу support@tronsmart.com.

日本語

製品の概要

- ① タッチコントロール
- ② ペ어링用の2つのLEDインジケーター
- ③ マイク
- ④ Type-C充電ポート
- ⑤ LED充電インジケーター
- ⑥ 充電接点

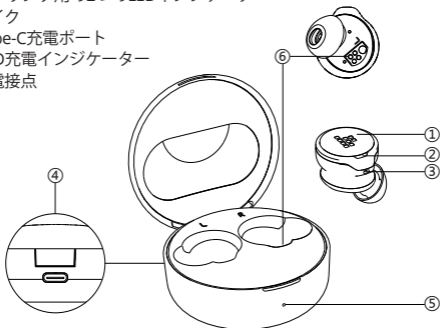

パッケージ内容

- 1 x Apollo Boldイヤフォン、充電ケース付き
- 3 x イヤーチップ (ペアはイヤフォンに配置されます)
- 1 x 充電ケーブル
- 1 x ユーザーマニュアル
- 1 x 収納袋
- 1 x 保証書
- 1 x クイックスタートガイド

充電

- 1.初めて使用する前に、イヤフォンと充電ケースを完全に充電します。
- 2.付属のType-C充電ケーブルを使用します。

LEDインジケータ

1) イヤホン

白色のライトがすばやく点滅 ○ ○ ○ ○ ○ ○	電源はオンになっているが、デバイスとのペアリングは行われていない
白色のライトがゆっくり点滅 ○ ○ ○	電源を入れてデバイスとペアリングする
赤と白のライトがすばやく点滅 ○ ● ○ ● ○ ●	ペアリングモード
赤いライトがすばやく点滅 ● ● ● ● ● ●	電池残量が少なく、どのデバイスともペアリングされていません
赤いライトがゆっくり点滅 ● ● ●	電池残量が少なく、デバイスとペアリングしています
赤いライトが2回高速で点滅 ● ● ● ●	充電中およびバッテリーレベルが10%未満
赤色のライトがゆっくりと点滅 ● ● ●	充電中、バッテリー残量は10%を超えています
赤いライトが消える ● ● ● ● ● ●	充電完了

2) 充電ケース

充電

赤いライトが消える ● ● ● ● ● ●	充電完了
赤色点滅 ● ● ● ● ● ●	充電中

充電していません

白色のライトが素早く点滅 ○ ○ ○ ○ ○ ○	バッテリー残量が10%を超えています
赤いライトがすばやく点滅 ● ● ● ● ● ●	バッテリー残量が10%未満です

電源オン/オフ

イヤフォンは、充電ケースから取り出されると自動的に電源が入り、充電ケースに戻されると電源が切れます。

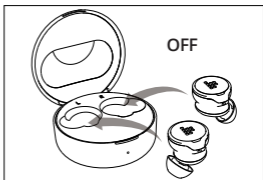
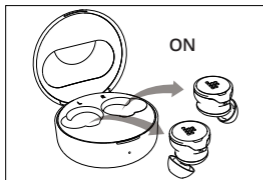

デバイスとのBluetoothペアリング

1. ケースから2つのイヤフォンを取り出します。
2. 赤と白のライトが交互に点滅します。
3. 次に、デバイスのBluetoothリストから「Tronsmart Apollo Bold」を選択します。
4. 「Bluetoothペアリング要求」ポップアップが表示されたら、「ペアリング」オプションをタップします。
5. デバイスと正常にペアリングされました

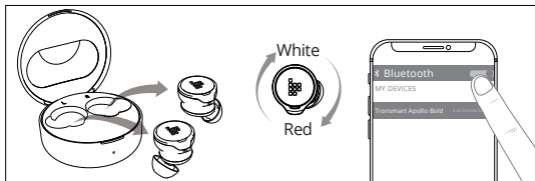



イヤフォンが機能しない場合のリセット方法

1. 2つのイヤフォンをケースから取り出します。（2つのイヤフォンが接続されていないことを確認してください。）
2. 左右のイヤフォンのタッチパッドをそれぞれ5回タップすると、左右のイヤフォンをペアリングできます。（イヤフォンのライトが2回赤く点滅し、次に白く点滅します。）
3. 左右のイヤフォンの白いライトがゆっくり点滅します。
4. 左右のイヤフォンが正常にペアリングされました。

電話のペアリングリストをクリアする

1. ケースから2つのイヤフォンを取り出し、Bluetoothペアリングモードを待ちます。
2. イヤフォンの赤と白のライトが交互に点滅したら、イヤフォンのタッチパッドを5秒間長押しして、赤のライトが3回点滅するまで待ちます。
3. イヤフォンのライトが消えたら、2つのイヤフォンをケースに戻します。
4. ペアリングリストに表示される「Tronsmart Apollo Bold」をタップすると、イヤホン電話に再接続できます。

タッチコントロール

		
L/R	ANCON/OFFアンビエントサウンドモード	3回タップ
L/R	再生/一時停止	二回タップ
R L	次のトラック	右のイヤフォンを2秒間押し続けます
	前のトラック	左のイヤフォンを2秒間押し続けます
R	音量+	右のイヤフォンをタップします
L	音量-	左のイヤフォンをタップします
		
L/R	電話に出る/電話を切る	2回タップ
L/R	電話を拒否する	2秒間押し続けます
		
L/R	音声アシスタントを有効にする	1回タップして押し続ける

仕様

モデル	Apollo Bold
Bluetoothバージョン	5.0
チップ	Qualcomm® QCC5124
オーディオコーデック	aptX, AAC, SBC
プロファイル	HFP/HSP/AVRCP/A2DP
接続距離	最大15M/50フィート
スピーカードライバー	Φ10mm

インピーダンス	32Ω±15%
可聴周波数範囲	20-20KHz
防水	IP45
再生時間	最大10時間（50%音量） 最大4時間（100%音量）
	充電ケース：最大30時間（50%音量）
イヤホンバッテリー	85 mAh
充電ケースバッテリー	500 mAh
入力	5V/450 mA max
充電時間	イヤホン：2-2.5時間
	充電ケース：2.5時間
サイズ	イヤフォン：16.86 x 23.13 x 23.96 mm / 0.66 x 0.91 x 0.94インチ
	充電ケース：29.45 x 19.03 mm / 1.16 x 0.75インチ
重量	イヤホン：約7.0g / 0.24oz
	充電ケース付き：約54.0g / 1.90oz

お手入れとメンテナンス

- 1.この製品を長期間使用しない場合は、少なくとも月に1回は充電して、寿命を延ばし、通常の使用性能を維持することをお勧めします。
- 2.製品を乾燥した場所に保管してください。
- 3.本製品は火中に投げないでください。電池が破裂したり、液漏れすることがあります。
- 4.お手入れは、水で軽く湿らせた布で汚れを落としてください。
- 5.本製品を分解しないでください。ユーザーが修理できる部品は含まれていません。

保証情報「Tronsmart Apollo Bold True Wirelessイヤフォン」は、通常の使用およびサービスにおける材料および製造上の欠陥に対して、購入日から1年間、最初の所有者に保証されます。Tronsmartは、この製品の誤った使用について責任を負いません。その責任は、製品の購入価格を超えることはありません。製品の使用中に問題が発生した場合は、カスタマーサポートチームsupport@tronsmart.comまでお気軽にお問い合わせください。



SHENZHEN GEEKBUY E-COMMERCE CO., LTD.

19th Floor, Galaxy World Tower B, #1 YaBao Rd.,
LongGang District, Shenzhen, China

Email: support@tronsmart.com

800-270-1082 (USA & Canada)

+86-755-23603740 (Global)



www.tronsmart.com Made in China FCC ID: 2AV3Z-APOLLOBOLD